

Rinnai



リンナイ

RET-1KS

AUTOMATIC GAS COOKER
FOR L.P.G.

มั่นใจคุณภาพ
มั่นใจรีนไน

คำแนะนำการใช้งาน

OPERATING INSTRUCTION

สารบัญ	หน้า
● ส่วนประกอบของเครื่อง	2
● ข้อมูลทางด้านเทคนิค	3
● คำแนะนำการใช้งาน	3
● วิธีการติดตั้ง	3
● วิธีการใช้งาน	4
● การปรับเปลวไฟ	4
● การบำรุงรักษา	5

รายละเอียดส่วนประกอบของเครื่อง

(NAME OF PARTS)

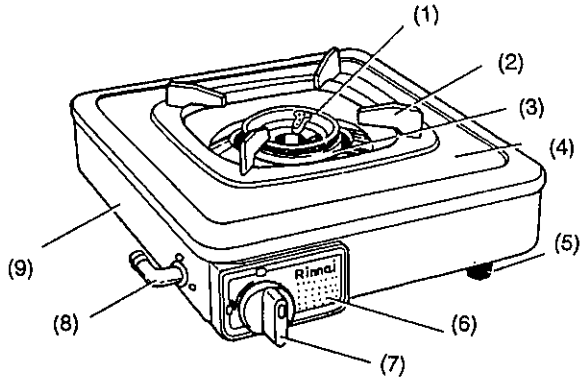

RET-1KS

- | | |
|------------------|------------------------|
| 1. ฝาครอบหัวเตา | (BURNER HEAD) |
| 2. ขาตั้งภาชนะ | (PAN SUPPORT) |
| 3. หัวเตาแก๊ส | (BURNER) |
| 4. หน้าเตาแก๊ส | (TOP PLATE) |
| 5. ลูกยางขาเตา | (BUBBER LEG) |
| 6. แผ่นป้าย | (FRONT PLATE) |
| 7. ลูกบิดจุดไฟ | (IGNITION KNOB) |
| 8. ข้อต่อท่อแก๊ส | (GAS INLET CONNECTION) |
| 9. โกรงเตาแก๊ส | (CASING) |

ข้อมูลทางด้านเทคนิค

(SPECIFICATION)

รุ่น	ขนาด			ปริมาณความร้อน BTU/hr.	น้ำหนักสุทธิ ก.ก.
	สูง	กว้าง	ยาว		
RET-1KS	120	307	355	10,000	2.45

ข้อแนะนำในการใช้

(CAUTION)

- เตาแก๊สรุ่นนี้ ใช้กับแก๊สปิโตรเลียมเหลว (L.P. GAS) เท่านั้น
- สวมท่อขนาด 3/8 นิ้ว เข้ากับข้อต่อแก๊ส อย่าใช้ท่อไวน์ลหรือท่อพลาสติกธรรมดา เพราะจะทำให้เกิดอันตรายได้ รััดท่อให้แน่นด้วยเข็มขัดรัดสาย
- ก่อนใช้ ควรลอกแผ่นพลาสติกที่ปิดบริเวณหน้าเตาแก๊สออกด้วย

วิธีการติดตั้ง

(INSTALLATION)

- ควรวางเตาในที่ ๆ อากาศถ่ายเทได้สะดวก ไม่ควรมีของที่เป็นเชื้อเพลิงและลูกไหม้ได้ง่าย เช่น กระดาษและน้ำมันวางอยู่ในบริเวณใกล้เคียงเตาแก๊ส
- ตั้งเตาแก๊สให้ห่างจากฝาผนังอย่างน้อย 15 ซม. และต่ำจากเพดานอย่างน้อย 1 เมตร
- ต่อสายท่อแก๊สจากถังแก๊สเข้ากับท่อด้านหลังเตา ถังแก๊สควรห่างจากเตาแก๊สประมาณ 60-90 ซม.

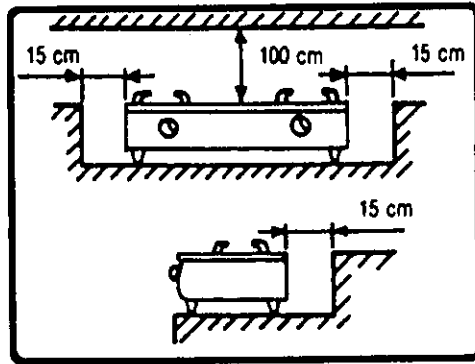

วิธีการใช้งาน

(OPERATION)

1. เปิดวาล์วแก๊สบนหัวถังแก๊สก่อน
2. กดลูกบิดจุดไฟ เข้าหาหัวเตา หมุนลูกบิดไปทางซ้ายมือ หรือทวนเข็มนาฬิกาจนมีเสียงดัง 'กริ๊ก' เปลวไฟก็จะติด
3. เมื่อต้องการปรับระดับของเปลวไฟ สามารถทำได้โดยการหมุนลูกบิดระหว่างตำแหน่ง 'ON' และ 'OFF'

วิธีการปรับอากาศของเปลวไฟ

(BURNER-ADJUSTMENT)

1. เมื่อใช้เตาแก๊สในครั้งแรก หากลักษณะเปลวไฟไม่พอดี อาจเนื่องจากสัดส่วนอากาศที่ใช้ในการติดไฟไม่เหมาะสม ให้เปิดหน้าเตาแก๊สออกและปรับที่แผ่นปรับอากาศ เพื่อให้ได้สัดส่วนที่เหมาะสมจะได้เปลวไฟที่พอดี



อากาศพอเหมาะ

การเผาไหม้สมบูรณ์ เปลวไฟสีน้ำเงิน เปลวไฟชั้นในจะเป็นรูปกลมมน



อากาศน้อยเกินไป

การเผาไหม้ไม่สมบูรณ์ เปลวไฟจะยาว มีสีแดงและไม่ปกติ



อากาศมากเกินไป

เปลวไฟจะลอย

การบำรุงรักษา

(MAINTENANCE AND CARE)

1. ส่วนที่เป็นสแตนเลส ให้ใช้ผ้าแห้งทำความสะอาด ถ้าสกปรกมากให้ใช้น้ำสบู่ล้าง แล้วเช็ดด้วยผ้าแห้ง
2. สำหรับขาคตั้งภาชนะ เมื่อต้องการทำความสะอาดให้แช่ในน้ำอุ่นล้างให้สะอาด แล้วเช็ดด้วยผ้าแห้ง
3. สำหรับฝาครอบหัวเตา เมื่อต้องการทำความสะอาด ให้ใช้แปรงทองเหลืองขัดอย่าใช้น้ำล้าง